

T H E



NOVEMBER 2021



ENDLICH FREI.
DER BMW Z4 ROADSTER.

Abbildung zeigt Lackierung in San Francisco Rot metallic.

Feature	4
Highlights	6
Fahrzeugpreise	8
Modellvarianten	10
Farben & Felgen	20
Ausstattungs Pakete	26
Ausstattungen	28
Service	41
Zubehör	42
Technische Daten	44



Das Handling

Der BMW Z4 bringt alles mit, was einen echten Roadster auszeichnet. Einen kurzen Radstand, einen tiefen Schwerpunkt, reichlich Leistung und ein optimal abgestimmtes Fahrwerk. Das Resultat: souveränes Handling mit direktem Lenkverhalten und hoher Kurvenstabilität.





Air Breather

Zusammen mit dem Air Curtain in der Frontschürze sorgen die hinter den vorderen Radläufen positionierten Air Breather für eine deutliche Reduzierung der Luftverwirbelungen im Radhaus und eine gezielte Kanalisierung des Fahrtwinds – damit verringert sich der Luftwiderstand. Gleichzeitig unterstreichen sie als Zierelement den athletischen Charakter des Fahrzeugs.





FREIHEIT SPÜREN.

FASZINIEREND DYNAMISCH.
DER BMW Z4 M40i.

HIGHLIGHTS SONDERAUSSTATTUNG



M Sportbremse

Die M Sportbremse mit Vierkolben-Festsattel vorn und Einkolben-Faustsattel hinten in Blau sowie mit M Schriftzug, verfügt über große Bremsscheiben und damit über eine besonders hohe Bremsleistung.



M Sportsitze

Die M Sportsitze mit integrierten Kopfstützen, tiefen Sitzflächen, sowie hohen Sitz- und Lehnenwangen bieten Fahrer und Beifahrer verbesserten Halt auch in schnellen Wechselkurven. Darüber hinaus kann der Fahrersitz – und ausstattungsabhängig der Beifahrersitz – dank der integrierten Lehnenbreitenverstellung individuell an die Körpermaße angepasst werden.



Harman Kardon Surround Sound System

Das klanglich herausragende Harman Kardon Surround Sound System zeichnet sich durch einen 408-Watt-Digitalverstärker, sieben Kanäle und zwölf Lautsprecher aus. Es erzeugt ein differenziertes Klangbild mit raumfüllendem Klang. Ein fahrzeugspezifisches und geschwindigkeitsabhängiges Equalizing kompensiert feinfühlig den Einfluss von Fahrgeräuschen.



Adaptives M Fahrwerk

Das um zehn Millimeter tiefergelegte Adaptive M Fahrwerk lässt sich jederzeit elektronisch gesteuert an die Fahrbahnbedingungen und die Fahrsituation anpassen. Zudem kann der Fahrer die Charakteristik des Fahrwerks über den Fahrerlebnisschalter auf seinen momentan bevorzugten Fahrstil abstimmen – von komfortabel bis besonders sportlich mit ausgeprägt agilem Handling.

Ambientes Licht

Ambientes Licht lässt im Innenraum eine entspannende, behagliche Stimmung entstehen. Es sind elf vordefinierte Lichtdesigns in sechs verschiedenen Farben mit Kontur- und Ambiente-Beleuchtung in Instrumententafel, Türverkleidungen und Mittelkonsole wählbar.



BMW Live Cockpit

Das BMW Live Cockpit beinhaltet neben dem 5,1" großen, digitalen Display im Kombiinstrument ein hochauflösendes Infodisplay mit 8,8" großem Farbbildschirm und Touchfunktion. Daneben zählen zwei zusätzliche USW-Anschlüsse, eine Bluetooth-Schnittstelle, UKW-Radio sowie die Funktion Audio-Streaming zum Ausstattungspaket.



FAHRZEUGPREISE

Modell	Motor	Getriebe	kW / PS
BMW Z4 Roadster			
sDrive20i	4-Zylinder	6-Gang Manuell	145 / 197
sDrive20i A	4-Zylinder	8-Gang Steptronic Sport	145 / 197
sDrive30i A	4-Zylinder	8-Gang Steptronic Sport	190 / 258
M40i A	6-Zylinder	8-Gang Steptronic Sport	250 / 340

Unsere Empfehlung für ein noch größeres BMW Erlebnis.

¹⁾ Die angegebenen Verbrauchs- und CO₂-Angaben wurden nach dem vorgeschriebenen Messverfahren des WLTP-Zyklus (World Harmonized Light Duty Vehicles Test Procedure) gemäß VO (EG) Nummer 715/2007 und VO (EU) 2017/1151 ermittelt. Die Angaben beziehen sich grundsätzlich auf ein Fahrzeug mit Basisausstattung. Allenfalls gewählte Sonderausstattungen, die durch den Hersteller als Ersatz von Teilen der Grundausstattung geliefert werden, können diese Werte erhöhen und differieren diese daher auch je nach Modell und Motorisierung. Darüber hinaus können auch nachträgliche Sonderausstattungen und Zubehör relevante Fahrzeugparameter, wie z. B. Gewicht, Rollwiderstand und Aerodynamik verändern und sich dadurch abweichende Verbrauchswerte und CO₂-Emissionen ergeben. Für die Bemessung von Steuern und anderen fahrzeugbezogenen Abgaben, die (auch) auf den CO₂-Ausstoß abstellen, können daher andere als die hier angegebenen Werte gelten. Die Angaben beziehen sich daher nicht auf das konkrete Fahrzeug und sind nicht Bestandteil des Angebots, sondern dienen allein Vergleichszwecken zwischen den verschiedenen Fahrzeugtypen. Weitere Informationen zum WLTP-Messverfahren finden Sie unter: <https://www.bmw.at/de/topics/fascination-bmw/efficient-dynamics/consumption-emissions.html>
Die CO₂-Effizienzangaben ergeben sich aus der Richtlinie 1999/94/EG sowie dem PKW-VIG und verwenden die Verbrauchs- und CO₂-Werte, welche im Zuge des Genehmigungsverfahrens ermittelt wurden, zur Einstufung. Ein Leitfaden über den Kraftstoffverbrauch, Stromverbrauch und die CO₂-Emissionen, der Daten für alle neuen Personenkraftwagenmodelle enthält, ist kostenlos an allen Verkaufsorten erhältlich. Der Kraftstoffverbrauch bzw. der Stromverbrauch und der CO₂-Ausstoß eines Fahrzeugs sind nicht nur von der effizienten Ausnutzung des Kraftstoffes durch das Fahrzeug, sondern auch vom Fahrstil sowie von anderen nicht technischen Faktoren abhängig. CO₂ ist das für die Erderwärmung hauptsächlich verantwortliche Treibhausgas. Darüber hinaus können weitere Details zum konkreten Fahrzeug der beim Händler aufliegenden Typengenehmigung entnommen werden.

EU-Verbrauch kombiniert l/100 km	CO ₂ -Emission g/km	Abgasnorm ¹⁾	Sachbezug	NoVA* in %	Listenpreis € exkl. MwSt. und NoVA	Listenpreis € inkl. MwSt., NoVA und Bonus/Malus*
7,1	162	EU6d	2%	10%	34.653,85	44.700,-
7,1	161	EU6d	2%	10%	36.628,85	47.268,-
7,1	162	EU6d	2%	10%	41.923,08	54.150,-
7,9	181	EU6d	2%	14%	52.910,45	70.550,-

Unverbindliche, nicht kartellierte Richtpreise ab Salzburg inkl. Frachtpauschale. Die angegebenen Preise und Leasingentgelte gelten für die in Österreich angebotenen / lieferbaren Modelle bzw. Ausstattungsvarianten und sind – vorbehaltlich von Änderungen in Konstruktion und Ausstattung und hinsichtlich Druckfehler und Irrtümer – bis zum Erscheinen einer neuen Preisliste gültig. Die Sonderausstattungspreise sind Listenpreise ohne NoVA und ohne 20% MwSt., zur Errechnung der Bruttopreise sind der modellabhängige Faktor für die NoVA sowie die 20% MwSt. hinzuzurechnen. NoVA = Norm-Verbrauchs-Abgabe (Zulassungsabgabe); MwSt = 20%; A = Automatik, L = Langversion

Die angegebenen Preise gelten für die in Österreich angebotenen / lieferbaren Modelle bzw. Ausstattungsvarianten.

* Die angeführten Listenpreise berücksichtigen die im NoVA-Gesetz aktuell gültigen gesetzlichen Bestimmungen.

MODELLÜBERSICHT



Sport Line

- 18" Leichtmetallräder V-Speiche 770, Bicolor Orbitgrau
- Modellspezifische Designumfänge
- Interieurleisten Schwarz hochglänzend
- M Sportsitze für Fahrer und Beifahrer
- Ambientes Licht
- Instrumententafel in Sensatec
- Windschutz
- Park Distance Control
- Durchladesystem
- Klimaautomatik

3.350 €**

- Park Distance Control (PDC) vorn und hinten
- Innenspiegel, automatisch abblendend
- Klimaautomatik mit 2-Zonen-Regelung



Advantage

1.100 €**

- Ablagenpaket
- Windschutz
- Durchladesystem

Basisvariante ab 44.700 €*

- 17"/18" Leichtmetallräder
- LED-Scheinwerfer
- Lichtpaket
- Geschwindigkeitsregelung mit Bremsfunktion
- Sitzheizung für Fahrer und Beifahrer
- Gesetzlicher Notruf
- Freisprecheinrichtung mit USB-Schnittstelle
- Klimaanlage
- BMW Live Cockpit
- ConnectedDrive Services

* Fahrzeugpreise in EUR inkl. 20% MwSt. und modellspezifischem NoVA-%-Satz.
** Aufpreis für Modellvariante in EUR ohne MwSt. als unverbindliche Preisempfehlung.



M Sport

- 18" M Leichtmetallräder Doppelspeiche 798 M, Bicolor Ferricgrau
- Modellspezifische Designumfänge
- M Sportfahrwerk
- M Aerodynamikpaket
- Polsterung Leder-/Alcantara-Kombination
- Ambientes Licht
- M Lederlenkrad
- M Sportsitze für Fahrer und Beifahrer
- M hochglanz Shadowline
- Durchladesystem
- Park Distance Control
- Windschutz
- Innenspiegel automatisch abblendend
- Klimaautomatik
- Ablagenpaket
- Instrumententafel in Sensatec
- Innenspiegel aut. abblendend

5.150 €**



M40i

- 18" M Leichtmetallräder Doppelspeiche 798 M, Bicolor Orbitgrau
- M Sportdifferenzial
- Adaptives M Fahrwerk
- M Sportbremse
- Exterieurumfänge in Ceriumgrau
- Freiformblende in Schwarz Chrom
- Polsterung Leder Vernasca-/Alcantara-Kombination
- M Interieurleisten Aluminium Tetragon
- M Lederlenkrad
- Einstiegsleisten mit Schriftzug „M40i“
- M Aerodynamikpaket
- M Hochglanz Shadowline
- M Sportsitze für Fahrer und Beifahrer
- Connected Paket
- ConnectedDrive Services
- Auffahrwarnung mit City Anbremsfunktion
- Lichtpaket
- Ambientes Licht
- Windschutz
- Park Distance Control
- Durchladesystem
- Klimaautomatik

ab 70.550 €*

MODELL ADVANTAGE

Das Modell Advantage bildet die Basis für alle nachfolgenden Modelle.



MODELLPREISE

EUR
ohne MwSt.

7LC Modell Advantage

1.100,-

ENTHALTENE AUSSTATTUNGEN

508	Park Distance Control (PDC) vorn und hinten
387	Windschutz
534	Klimaautomatik mit 2-Zonen-Regelung
431	Innenspiegel automatisch abblendend
493	Ablagenpaket im Gepäckraum: 4 Verzurrösen, Spannband rechts, Spannetz links, Multifunktionshaken links und rechts
465	Durchladesystem



AUSSTATTUNGEN MIT PREISVORTEIL

EUR
ohne MwSt.

5DM	Parking Assistant	420,-
Z70	Österreich-Paket Lenkradheizung, Komfortzugang, Lordosenstütze für Fahrer und Beifahrer	770,-

Weitere Ausstattungen finden Sie ab Seite 28

Unsere Empfehlung für ein noch größeres BMW Erlebnis.

MODELL SPORT LINE

Im Modell Sport Line sind die Ausstattungsumfänge des Modells Advantage enthalten.



MODELLPREISE

EUR
ohne MwSt.

7LD Modell Sport Line

3.350,-

ENTHALTENE AUSSTATTUNGEN

1SU 18" Leichtmetallräder V-Speiche 770, Bicolor Orbitgrau
8J × 18 mit Bereifung 225/45 vorn
9J × 18 mit Bereifung 255/40 hinten

3MB BMW Individual Exterior Line Aluminium satiniert

Frontstoßfänger und Heckstoßfänger mit spezifischen Designelementen in Schwarz hochglänzend

Nierenringe um Frontziergitter, Aluminium satiniert

MA Polsterung Leder Vernasca mit Dekorsteppung

711 M Sportsitze für Fahrer und Beifahrer

4AT Interieurleisten Schwarz hochglänzend

4AW Instrumententafel in Sensatec

Einstiegsleisten mit Schriftzug „BMW“

Sicherheitsgurte mit grauen Kanten

4UR Ambientes Licht

465 Durchladesystem



OPTIONAL WÄHLBARE AUSSTATTUNGEN

EUR
ohne MwSt.

760 M Hochglanz Shadow Line

–,-

AUSSTATTUNGEN MIT PREISVORTEIL

EUR
ohne MwSt.

1SV 19" Leichtmetallräder V-Speiche 772, Bicolor Ferricgrau
9J x 19 mit Bereifung 255/35 vorn
10J x 19 mit Bereifung 275/35 hinten

800,-

4KL Interieurleisten Aluminium Mesheffect

85,-

Z70 Österreich-Paket
Lenkradheizung, Komfortzugang, Lordosenstütze für Fahrer und Belfahrer

770,-

Weitere Ausstattungen finden Sie ab Seite 28

Unsere Empfehlung für ein noch größeres BMW Erlebnis.

MODELL M SPORT

Im Modell M Sport sind die Ausstattungsumfänge des Modells Advantage enthalten.



MODELLPREISE

EUR
ohne MwSt.

7LF Modell M Sport

5.150,-

ENTHALTENE AUSSTATTUNGEN

1P1	18" M Leichtmetallräder Doppelspeiche 798 M, Bicolor Ferricgrau 8J x 18 mit Bereifung 225/45 vorn 9J x 18 mit Bereifung 255/40 hinten
	M Schriftzug an der Seitenwand vorn, links und rechts
715	M Aerodynamikpaket
760	M Hochglanz Shadow Line
704	M Sportfahrwerk
HCNL	Polsterung Leder Vernasca-/Alcantara-Kombination Schwarz/Kontraststeppung Blau Schwarz
711	M Sportsitze für Fahrer und Beifahrer
4AT	Interieurleisten Schwarz hochglänzend
710	M Lederlenkrad
4AW	Instrumententafel in Sensatec
4UR	Ambientes Licht Einstiegsleisten mit Schriftzug „M“
465	Durchladesystem



OPTIONAL WÄHLBARE AUSSTATTUNGEN

EUR
ohne MwSt.

3MB	BMW Individual Exterieur Line Aluminium satiniert	-,-
MA	Leder Vernasca mit Dekorsteppung	-,-

AUSSTATTUNGEN MIT PREISVORTEIL

EUR
ohne MwSt.

1P2	18" M Leichtmetallräder Doppelspeiche 798 M, Bicolor Orbitgrau, mit Sportbereifung 9J x 18 mit Bereifung 255/40 vorn 10J x 18 mit Bereifung 275/40 hinten	420,-
1P3	19" M Leichtmetallräder Doppelspeiche 799 M, Bicolor Jetblack 9J x 19 mit Bereifung 255/35 vorn 10J x 19 mit Bereifung 275/35 hinten	800,-
1P4	19" M Leichtmetallräder Doppelspeiche 799 M, Jetblack 9J x 19 mit Bereifung 255/35 vorn 10J x 19 mit Bereifung 275/35 hinten	1.050,-
2VF	Adaptives M Fahrwerk mit Dämpfersteuerung über Fahrerlebnisschalter sowie sportlicherer Fahrwerksauslegung bei gleichzeitiger Wahrung des Fahrkomforts	505,-
2NH	M Sportbremse	590,-
3M2	M Sportbremse, Rot hochglänzend	590,-
4KK	M Interieurleisten Aluminium Tetragon	85,-
4KL	Interieurleisten Aluminium Mesheffect	85,-
Z70	Österreich-Paket Lenkradheizung, Komfortzugang, Lordosenstütze für Fahrer und Beifahrer	770,-

Weitere Ausstattungen finden Sie ab Seite 28

Unsere Empfehlung für ein noch größeres BMW Erlebnis.

M40i



ENTHALTENE AUSSTATTUNGEN

	M TwinPower Turbo Reihen-6-Zylinder Benzinmotor
1P2	18" M Leichtmetallräder Doppelspeiche 798 M, Bicolor Orbitgrau, mit Sportbereifung 9J x 18 mit Bereifung 255/40 vorn 10J x 18 mit Bereifung 275/40 hinten
	Modellschriftzug „M40i“ in Ceriumgrau matt
	Freiformblende in Schwarz Chrom
	Lufteinlässe in Mesh Design in Ceriumgrau
	Außenspiegelgehäuse in Ceriumgrau
760	M Hochglanz Shadow Line
2T4	M Sportdifferenzial
2VF	Adaptives M Fahrwerk mit Dämpfersteuerung über Fahrerlebnisschalter sowie sportlicherer Fahrwerksauslegung bei gleichzeitiger Wahrung des Fahrkomforts
2NH	M Sportbremse
HCNL	Polsterung Leder Vernasca-/Alcantara-Kombination Schwarz/Kontraststeppung Blau Schwarz
711	M Sportsitze für Fahrer und Beifahrer
4KK	M Interieurleisten Aluminium Tetragon
710	M Lederlenkrad
4AW	Instrumententafel in Sensatec
4UR	Ambientes Licht
	Einstiegsleisten mit Schriftzug „M40i“



OPTIONAL WÄHLBARE AUSSTATTUNGEN

EUR
ohne MwSt.

MA Polsterung Leder Vernasca mit Dekorsteppung

-,-

AUSSTATTUNGEN MIT PREISVORTEIL

EUR
ohne MwSt.

1P3 19" M Leichtmetallräder Doppelspeiche 799 M, Bicolor Jetblack
9J x 19 mit Bereifung 255/35 vorn
10J x 19 mit Bereifung 275/35 hinten

590,-

1P4 19" M Leichtmetallräder Doppelspeiche 799 M, Jetblack
9J x 19 mit Bereifung 255/35 vorn
10J x 19 mit Bereifung 275/35 hinten

840,-

1P5 19" M Leichtmetallräder Doppelspeiche 800 M, Bicolor Ceriumgrau matt
9J x 19 mit Bereifung 255/35 vorn
10J x 19 mit Bereifung 275/35 hinten

800,-

Z70 Österreich-Paket
Lenkradheizung, Komfortzugang, Lordosenstütze für Fahrer und Beifahrer

770,-

ZGA Business-Paket Plus
Alarmanlage, Connected Package Professional, Komforttelefonie mit erweiterter Smartphone-Anbindung,
BMW Live Cockpit Professional inkl. Alarmanlage

2.280,-

Weitere Ausstattungen finden Sie ab Seite 28

Unsere Empfehlung für ein noch größeres BMW Erlebnis.

FARBWELT EXTERIEUR



Uni 300 Alpinweiß



Metallic 475 Saphirschwarz



Metallic A83 Glaciersilber



Metallic A83
Glaciersilber



Metallic A96 Mineralweiß



Metallic C10 Mediterranblau



Metallic C1D M Misano Blau

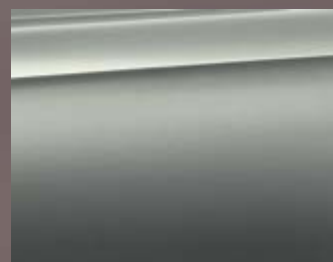

BMW Individual C37 Frozen
Grey II metallic

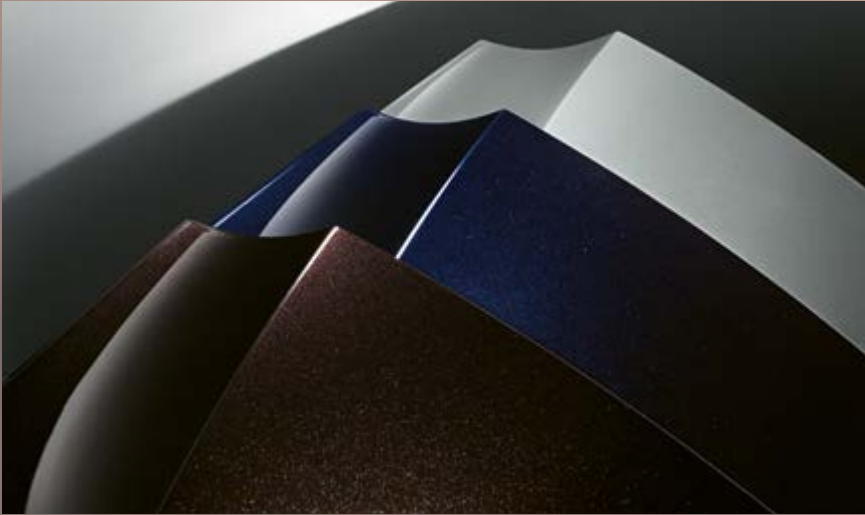

BMW Individual

Weitere, besondere Lackfarben gibt es im Individual-Angebot von BMW. In der Preistabelle auf Seite 29 werden alle Individual-Lackierungen und Individual-Sonderlackierungen aufgeführt.

Mehr Informationen unter <https://visualizer.bmw-individual.com/>



Metallic C34
San Francisco Rot



FARBWELT INTERIEUR

STOFF-LEDER-KOMBINATION

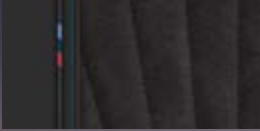

HCNL Schwarz,
Kontraststeppung Blau

LEDER VERNASCA



MAEY
Elfenbeinweiß
Dekorsteppung

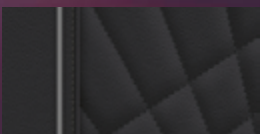

MAH7 Schwarz
Dekorsteppung

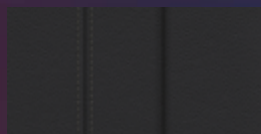

MASW Schwarz



MAPQ Cognac
Dekorsteppung



MAKN Magmarot
Dekorsteppung



BMW Individual Polster & Zierleisten

Weitere, besondere Polster und Zierleisten gibt es im Individual-Angebot von BMW. In der Preistabelle auf Seite 32 werden alle Individual-Polster und Individual-Interieurleisten aufgeführt.

Mehr Informationen unter <https://visualizer.bmw-individual.com/>

INTERIEURLEISTEN



4KL Aluminium Mesheffect



4GN Quarzsilber matt
genarbt



4AT Schwarz
hochglänzend



4KK Aluminium
Tetragon



3YA
Verdeck Anthrazit
Silbereffekt

RÄDER



1P5 19" M Leichtmetallräder Doppelspeiche 800 M, Ceriumgrau matt, glanzgedreht¹



1SS 17" Leichtmetallräder
V-Speiche 768, Reflexsilber



1ST 18" Leichtmetallräder
V-Speiche 770, Ferricgrau



1SU 18" Leichtmetallräder V-Speiche 770
Orbitgrau, glanzgedreht



1P1 18" M Leichtmetallräder
Doppelspeiche 798 M
Ferricgrau, glanzgedreht
(alternativ: 1P2 in Orbitgrau)



1SV 19" Leichtmetallräder
V-Speiche 772 Ferricgrau,
glanzgedreht



1P3 19" M Leichtmetallräder Doppelspeiche
799 M Jetblack, glanzgedreht

1P4 19" M Leichtmetallräder Doppelspeiche 799 M, Jetblack



AUSSTATTUNGSPAKETE



76%

unserer Kunden entscheiden sich für dieses Paket.

Österreich-Paket

- Lenkradheizung
- Komfortzugang
- Lordosenstütze für Fahrer und Beifahrer



60%

unserer Kunden entscheiden sich für dieses Paket.

Innovations-Paket

- Alarmanlage
- Innen- und Außenspiegelpaket
- Adaptiver LED-Scheinwerfer
- Fernlichtassistent
- Driving Assistant
- Aktive Geschwindigkeitsregelung mit Stop&Go-Funktion
- BMW Head-Up Display*
- Connected Package Professional
- BMW Live Cockpit Professional

* Ausstattung bis auf Widerruf eingeschränkt verfügbar. Bitte kontaktieren Sie Ihren Verkaufsberater für weitere Informationen.



83%

unserer Kunden entscheiden sich für dieses Paket.

Business-Paket Plus

- Alarmanlage
- Connected Package Professional
- Komforttelefonie mit erweiterter Smartphone-Anbindung
- BMW Live Cockpit Professional

AUSSTATTUNGSPAKETE

		Z4 sDrive20i	Z4 sDrive30i	Z4 M40i	EUR ohne MwSt.
Z70	Österreich-Paket inkl. „248“ Lenkradheizung, „322“ Komfortzugang, „488“ Lordosenstütze für Fahrer und Beifahrer	o	o	o	770,-
	♂ nur mit „7LC“ Modell Advantage, „7LD“ Modell Sport Line, „7LF“ Modell M Sport	o	o		
ZGA	Business-Paket Plus inkl. „302“ Alarmanlage, „6C4“ Connected Package Professional, „6NS“ Komforttelefonie mit erweiterter Smartphone-Anbindung, „6U3“ BMW Live Cockpit Professional inkl. Alarmanlage	o	o	o	2.280,-
	♂ nur mit „7LC“ Modell Advantage, „7LD“ Modell Sport Line, „7LF“ Modell M Sport	o	o		
ZGI	Innovations-Paket inkl. „302“ Alarmanlage, „430“ Innen- und Außenspiegelpaket, „552“ Adaptiver LED-Scheinwerfer, „5AC“ Fernlichtassistent, „5AS“ Driving Assistant, „5DF“ Aktive Geschwindigkeitsregelung mit Stop&Go-Funktion, „6C4“ Connected Package Professional, „6U3“ BMW Live Cockpit Professional inkl. Alarmanlage, „610“ BMW Head-Up Display (Ausstattung „610“ bis auf Widerruf eingeschränkt verfügbar. Bitte kontaktieren Sie Ihren Verkaufsberater für weitere Informationen).	o	o	o	5.150,-
	in Verbindung mit „ZGA“ Business-Paket Plus	o	o	o	2.900,-
ZRJ	Preisvorteil „ZGI“ Bei Auswahl der Ausstattungsinhalte des Innovations-Paket „ZGI“ jedoch ohne die Ausstattung „610“ BMW Head-Up Display.	o	o	o	-1.025,-
	in Verbindung mit „ZGA“ Business-Paket Plus	o	o	o	-490,-

EXTERIEUR

Z4 sDrive20i	Z4 sDrive30i	Z4 M40i	EUR ohne MwSt.
--------------	--------------	---------	-------------------

UNI-LACK

300	Alpinweiß uni	o	o	o	-,-
-----	---------------	---	---	---	-----

METALLIC-LACK

475	Saphirschwarz	o	o	o	775,-
A83	Glaciersilber	o	o	o	775,-
A96	Mineralweiß	o	o		775,-
C10	Mediterranblau	o	o		775,-
C1D	M Misano Blau metallic	o	o	o	775,-
	☞ nur mit „7LF“ Modell M Sport	o	o		
C34	San Francisco Rot	o	o	o	775,-
C37	BMW Individual Frozen Grey II metallic	o	o	o	2.775,-
	☞ nur mit „7LF“ Modell M Sport	o	o		

AUSSENDESIGN

	Heckscheibe	●	●	●	Serie
	Fensterschacht-Abdeckleiste, Schwarz matt für M40i in Schwarz hochglänzend	●	●	●	Serie
	Außenspiegelgehäuse			●	Serie
	Außenspiegelgehäuse in Wagenfarbe	●	●		Serie
	Auspuffendrohr, sichtbar, doppelt, rund, links und rechts	●	●	●	Serie
	Modellschriftzug	●	●	●	Serie
	BMW Niere in Mesh-Design	●	●	●	Serie
	Verdeck schwarz	●	●	●	Serie
3MB	BMW Individual Exterieur Line Aluminium satiniert	o	o		335,-
	in Verbindung mit „7LF“ Modell M Sport, „7LD“ Modell Sport Line	o	o		-,-
760	M Hochglanz Shadow Line	o	o	●	335,-
	in Verbindung mit „7LF“ Modell M Sport, „7LD“ Modell Sport Line	o	o		-,-
7M9	M Hochglanz Shadow Line mit erweiterten Umfängen	o	o	o	210,-
	☞ nur mit „7LF“ Modell M Sport, „760“ M Hochglanz Shadow Line	o	o		
3BE	Spiegelkappen schwarz	o	o	o	-,-
	☞ nur mit „7M9“ M Hochglanz Shadow Line mit erweiterten Umfängen			o	
	☞ nur mit „7LD“ Modell Sport Line, „7LF“ Modell M Sport	o	o		
320	Modellschriftzug, Entfall	o	o	o	-,-

EXTERIEUR		Z4 sDrive20i	Z4 sDrive30i	Z4 M40i	EUR ohne MwSt.
3DZ	Entfall Zusatz-Schriftzug außen <i>⚠ nur mit „7LF“ Modell M Sport</i>	o	o	o	–,-
		o	o		
AUSSENDESIGN					
715	M Aerodynamikpaket <i>⚠ nur mit „7LF“ Modell M Sport</i>	o	o	●	–,-
		o	o		
3YA	Verdeck anthrazit Silbereffekt	o	o	o	250,-
387	Windschutz in Verbindung mit „7LD“ Modell Sport Line, „7LF“ Modell M Sport, „7LC“ Modell Advantage	o	o	●	170,-
		o	o		–,-
RÄDER					
1SS	17" Leichtmetallräder V-Speiche 768 mit Mischbereifung und Notlaufeigenschaften vorn: 7,5J × 17 / Bereifung 225/50 R17 hinten: 8,5J × 17 / Bereifung 255/45 R17	●	●		Serie
2PA	Radschraubensicherung	●	●	●	Serie
1P1	18" M Leichtmetallräder Doppelspeiche 798 M Bicolor Ferricgrau mit Mischbereifung vorn: 8J × 18 / Bereifung 225/45 ZR18 hinten: 9J × 18 / Bereifung 255/40 ZR18 <i>⚠ nur mit „7LF“ Modell M Sport</i>	o	o		–,-
		o	o		
1P2	18" M Leichtmetallräder Doppelspeiche 798 M Bicolor Orbitgrau mit Mischbereifung vorn: 9J × 18 / Bereifung 255/40 ZR18 hinten: 10J × 18 / Bereifung 275/40 ZR18 <i>⚠ nur mit „7LF“ Modell M Sport</i>	o	o	●	420,-
		o	o		
1ST	18" Leichtmetallräder V-Speiche 770 mit Mischbereifung Ferricgrau vorn: 8J × 18 / Bereifung 225/45 ZR18 hinten: 9J × 18 / Bereifung 255/40 ZR18	o	o		590,-
1SU	18" Leichtmetallräder V-speiche 770 Bicolor mit Mischbereifung Orbitgrau vorn: 8J × 18 / Bereifung 225/45 ZR18 hinten: 9J × 18 / Bereifung 255/40 ZR18 <i>⚠ nur mit „7LD“ Modell Sport Line</i>	o	o		–,-
		o	o		
1P3	19" M Leichtmetallräder Doppelspeiche 799 M Bicolor mit Mischbereifung Jetblack vorn: 9J × 19 / Bereifung 255/35 ZR19 hinten: 10J × 19 / Bereifung 275/35 ZR19 <i>⚠ nur mit „7LF“ Modell M Sport</i>	o	o		800,-
				o	590,-
		o	o		
1P4	19" M Leichtmetallräder Doppelspeiche 799 M mit Mischbereifung Jetblack vorn: 9J × 19 / Bereifung 255/35 ZR19 hinten: 10J × 19 / Bereifung 275/35 ZR19 <i>⚠ nur mit „7LF“ Modell M Sport</i>	o	o		1.050,-
				o	840,-
		o	o		

EXTERIEUR

		Z4 sDrive20i	Z4 sDrive30i	Z4 M40i	EUR ohne MwSt.
1P5	19" M Leichtmetallräder Doppelspeiche 800 M Bicolor mit Mischbereifung Ceriumgrau matt vorn: 9J x 19 / Bereifung 255/35 ZR19 hinten: 10J x 19 / Bereifung 275/35 ZR19			o	800,-
1SV	19" Leichtmetallräder V-Speiche 772 Bicolor mit Mischbereifung Ferricgrau vorn: 9J x 19 / Bereifung 255/35 ZR19 hinten: 10J x 19 / Bereifung 275/35 ZR19	o	o		800,-
	⌘ nur mit „7LD“ Modell Sport Line	o	o		

INTERIEUR

		Z4 sDrive20i	Z4 sDrive30i	Z4 M40i	EUR ohne MwSt.
POLSTER					
HC	Leder 'Vernasca'-/Alcantara-Kombination	○	○	●	
HCNL	Schwarz/Kontraststeppung Blau Schwarz	○	○	○	-,-
	☞ nur mit „7LF“ Modell M Sport	○	○		
MA	Leder 'Vernasca'	●	●	○	
MAEY	Elfenbeinweiß Dekorsteppung Schwarz	○	○	○	-,-
	☞ nur mit „711“ M Sportsitze für Fahrer und Beifahrer, „7LD“ Modell Sport Line, „7LF“ Modell M Sport	○	○		
MAPQ	Cognac Dekorsteppung Schwarz	○	○	○	-,-
	☞ nur mit „711“ M Sportsitze für Fahrer und Beifahrer, „7LD“ Modell Sport Line, „7LF“ Modell M Sport	○	○		
MAH7	Schwarz Dekorsteppung Schwarz	○	○	○	-,-
	☞ nur mit „711“ M Sportsitze für Fahrer und Beifahrer, „7LD“ Modell Sport Line, „7LF“ Modell M Sport	○	○		
MAKN	Magmarot Dekorsteppung Schwarz	○	○	○	-,-
	☞ nur mit „711“ M Sportsitze für Fahrer und Beifahrer, „7LD“ Modell Sport Line, „7LF“ Modell M Sport	○	○		
MASW	Schwarz Schwarz	○	○		-,-
INTERIEURLEISTEN					
4GN	Interieurleisten Quarzsilber matt genarbt	●	●		Serie
4AT	Interieurleisten schwarz hochglänzend	○	○		85,-
				○	-,-
	in Verbindung mit „7LD“ Modell Sport Line, „7LF“ Modell M Sport	○	○		-,-
4KL	Interieurleisten Aluminium 'Mesheffect'	○	○		170,-
				○	-,-
	☞ nur mit „2TB“ Steptronic Sport Getriebe	○			
	in Verbindung mit „7LF“ Modell M Sport, „7LD“ Modell Sport Line	○	○		85,-
4KK	M Interieurleisten Aluminium Tetragon	○	○	●	85,-
	☞ nur mit „2TB“ Steptronic Sport Getriebe, „7LF“ Modell M Sport	○	○		
SITZE UND SITZFUNKTIONEN					
	Seriensitz für Fahrer und Beifahrer	●	●		Serie
494	Sitzheizung für Fahrer und Beifahrer	●	●	●	Serie
711	M Sportsitze für Fahrer und Beifahrer	○	○	●	460,-
	☞ nur mit „HCNL“ Schwarz/Kontraststeppung Blau Schwarz, „MAEY“ Elfenbeinweiß Dekorsteppung Schwarz, „MAH7“ Schwarz Dekorsteppung Schwarz, „MAKN“ Magmarot Dekorsteppung Schwarz, „MAPQ“ Cognac Dekorsteppung Schwarz	○	○		
	in Verbindung mit „7LD“ Modell Sport Line, „7LF“ Modell M Sport	○	○		-,-

INTERIEUR

		Z4 sDrive20i	Z4 sDrive30i	Z4 M40i	EUR ohne MwSt.
4GQ	M Sicherheitsgurte Schwarze Sicherheitsgurte mit feinen M Streifen für alle Sitzplätze	o	o	o	250,-
	⚙ nur mit „7LF“ Modell M Sport	o	o		
459	Sitzverstellung, elektrisch, mit Memory	o	o	o	1.010,-
488	Lordosenstütze	o	o	o	210,-
	in Verbindung mit „Z70“ Österreich-Paket	o	o	o	-, -
INNENDESIGN					
423	Fußmatten in Velours	●	●	●	Serie
	Einstiegsleisten	●	●	●	Serie
	Einstiegsleisten mit M Schriftzug	●	●	●	Serie
4AW	Instrumententafel in Sensatec Instrumententafel in Schwarz mit Doppelnaht	o	o	●	460,-
	in Verbindung mit „7LD“ Modell Sport Line, „7LF“ Modell M Sport	o	o		-, -
LENKRÄDER					
710	Sport-Lederlenkrad	●	●		Serie
	Multifunktion für Lenkrad	●	●	●	Serie
	Lenksäulenverstellung	●	●	●	Serie
	M Lederlenkrad	o	o	●	185,-
	⚙ nur mit „544“ Geschwindigkeitsregelung mit Bremsfunktion, „5DF“ Aktive Geschwindigkeitsregelung mit Stop&Go-Funktion	o	o		
	in Verbindung mit „7LF“ Modell M Sport	o	o		-, -
248	Lenkradheizung	o	o	o	225,-
	⚙ nur mit „494“ Sitzheizung für Fahrer und Beifahrer in Verbindung mit „Z70“ Österreich-Paket	o	o	o	-, -
TRANSPORT UND ABLAGE					
465	Ablagemöglichkeiten	●	●	●	Serie
	Getränkehalter	●	●	●	Serie
	Durchladesystem	o	o	●	85,-
	⚙ nur mit „493“ Ablagenpaket	o	o	o	
	in Verbindung mit „7LF“ Modell M Sport, „7LD“ Modell Sport Line, „7LC“ Modell Advantage	o	o		-, -
493	Ablagenpaket	o	o	●	60,-
	in Verbindung mit „7LF“ Modell M Sport, „7LC“ Modell Advantage, „7LD“ Modell Sport Line	o	o		-, -

CONNECTIVITY		Z4 sDrive20i	Z4 sDrive30i	Z4 M40i	EUR ohne MwSt.
	Instrumentenkombination	●	●	●	Serie
	Bordcomputer	●	●	●	Serie
	USB-Anschluss	●	●	●	Serie
	Freisprecheinrichtung mit USB-Schnittstelle	●	●	●	Serie
	BMW Live Cockpit	●	●	●	Serie
	Lautsprechersystem Stereo	●	●	●	Serie
676	HiFi Lautsprechersystem	●	●	●	Serie
654	DAB-Tuner	●	●	●	Serie
6AK	ConnectedDrive Services	●	●	●	Serie
6AF	Gesetzlicher Notruf	●	●	●	Serie
6C1	Connected Package	●	●	●	Serie
	☞ nur mit „6AK“ ConnectedDrive Services	○	○	○	Serie
	☞ nicht mit „6U3“ BMW Live Cockpit Professional inkl. Alarmanlage	○	○	○	Serie
610	BMW Head-Up Display Hinweis: Ausstattung bis auf Widerruf eingeschränkt verfügbar. Bitte kontaktieren Sie Ihren Verkaufsberater für weitere Informationen.	○	○	○	965,-
	in Verbindung mit „ZGI“ Innovations-Paket	○	○	○	-, -
6U3	BMW Live Cockpit Professional inkl. Alarmanlage Anzeigeverbund bestehend aus einem volldigitalen 12,3" Instrumentendisplay und einem 10,25" Control Display, BMW Operating System 7, Navigationsfunktion mit Abbildung des aktuellen Straßenverlaufs, Pfeildarstellung, Kartendarstellung nord- und fahrtweisend sowie perspektivisch, 3D Landmarks, Micro City Models, Intuitive Bedienmöglichkeiten wahlweise über den BMW Intelligent Personal Assistant, der auch per Kommando („Hey BMW“) aktiviert werden kann, Direktwahlkosten, BMW Controller mit Dreh- und Drückfunktion, Touchbedienung am Control, persönliches Nutzerkonto: ermöglicht die eindeutige Identifikation und Authentisierung des Fahrzeugnutzers mit seinen gespeicherten Profilen (über Schlüssel und PIN); alle personenbezogenen Einstellungen (Sitz, Klima, Entertainment, etc.) werden mit dem Profil übernommen, 2 USB-Anschlüsse zum Laden und zur Übertragung von Daten, Bluetooth / WiFi Schnittstelle (z.B. Bluetooth Audiostreaming, Smartphone Integration), 4G LTE Connectivity: festverbaute SIM-Karte mit 4G Netz im Fahrzeug, Remote Software-Upgrade, 3 Jahre Navigationskarten-Update, BMW Connected+, Vehicle Apps	○	○	○	2.310,-
	in Verbindung mit „ZGA“ Business-Paket Plus, „ZGI“ Innovations-Paket	○	○	○	-, -
6NS	Komforttelefonie mit erweiterter Smartphone-Anbindung	○	○	○	-, -
6NW	Telefonie mit Wireless Charging drahtlose Verbindung für geeignete Bluetooth-Handys Hinweis: Ausstattung bis auf Widerruf eingeschränkt verfügbar. Bitte kontaktieren Sie Ihren Verkaufsberater für weitere Informationen.	○	○	○	410,-
	in Verbindung mit „ZGA“ Business-Paket Plus	○	○	○	-, -
688	Harman Kardon Surround Sound System mit digitalem Verstärker mit individuell einstellbarem Equalizing, 408 W Verstärkerleistung, 7 Kanäle, 12 Lautsprecher	○	○	○	435,-
	☞ nur mit „6U3“ BMW Live Cockpit Professional inkl. Alarmanlage	○	○	○	

CONNECTIVITY

		Z4 sDrive20i	Z4 sDrive30i	Z4 M40i	EUR ohne MwSt.
6WD	WLAN Hotspot ermöglicht die Verbindung von mobilen Endgeräten ins Internet über die im Fahrzeug integrierte SIM-Karte. Die Nutzung ist kostenpflichtig.	<input type="checkbox"/>	<input type="checkbox"/>	<input type="checkbox"/>	40,-
	⚡ nur mit „6U3“ BMW Live Cockpit Professional inkl. Alarmanlage	<input type="checkbox"/>	<input type="checkbox"/>	<input type="checkbox"/>	
6C4	Connected Package Professional inkl. Remote Services, Concierge Services, Real Time Traffic Information (incl. Hazard Preview), Smartphone Integration (für 1 Jahr), In-Car Experiences, Connected Teaser Package (3 Monate: Connected Music), On-Street Parking Information, Connected Navigation	<input type="checkbox"/>	<input type="checkbox"/>	<input type="checkbox"/>	335,-
	⚡ nur mit „6AK“ ConnectedDrive Services, „6U3“ BMW Live Cockpit Professional inkl. Alarmanlage	<input type="checkbox"/>	<input type="checkbox"/>	<input type="checkbox"/>	
	in Verbindung mit „ZGA“ Business-Paket Plus, „ZGI“ Innovations-Paket	<input type="checkbox"/>	<input type="checkbox"/>	<input type="checkbox"/>	-, -

FAHRDYNAMIK

		Z4 sDrive20i	Z4 sDrive30i	Z4 M40i	EUR ohne MwSt.
	TwinPower Turbo 4-Zylinder Benzinmotor Otto-Partikelfilter (OPF)	●	●		Serie
	M TwinPower Turbo Reihen-6-Zylinder Benzinmotor			●	Serie
	Ölsensor für Niveau und Qualität	●	●	●	Serie
	Kunststofftank	●	●	●	Serie
	Kraftstoffbehälterentlüftungssystem	●	●	●	Serie
	Start-/Stopp-Knopf	●	●	●	Serie
	Elektronische Wegfahrsperrung	●	●	●	Serie
	Manuelles Getriebe	●			Serie
	Variable Sportlenkung	●	●	●	Serie
	Bremsscheiben vorn, innenbelüftet	●	●	●	Serie
	Bremsscheiben hinten, innenbelüftet	●	●	●	Serie
	Parkbremse, elektromechanisch	●	●	●	Serie
	Doppelgelenk-Federbeinvoorderachse	●	●	●	Serie
	Elektronisches Sperrdifferenzial	●	●	●	Serie
	Fahrerlebnisschalter	●	●	●	Serie
2TB	Steptronic Sport Getriebe 8-Gang Automatik mit Steptronic, Schaltpunktanzeige im manuellen Modus, Leerlaufsegeln im ECO PRO-Modus, Schaltwippen am Lenkrad, Launch Control	○	●	●	1.975,-
225	Serienfahrwerk	○	○		-, -
	☞ nur mit „7LF“ Modell M Sport	○	○		
704	M Sportfahrwerk	○	○		335,-
	in Verbindung mit „7LF“ Modell M Sport	○	○		-, -
2VF	Adaptives M Fahrwerk	○	○	●	840,-
	in Verbindung mit „7LF“ Modell M Sport	○	○		505,-
2T4	M Sportdifferenzial		○	●	1.175,-
2NH	M Sportbremse	○	○	●	590,-
	☞ nur mit „7LF“ Modell M Sport	○	○		
3M2	M Sportbremse, rot hochglänzend	○	○		590,-
				○	295,-
	☞ nur mit „7LF“ Modell M Sport	○	○		

FAHRASSISTENZSYSTEME

		Z4 sDrive20i	Z4 sDrive30i	Z4 M40i	EUR ohne MwSt.
544	Geschwindigkeitsregelung mit Bremsfunktion	●	●	●	Serie
5DF	Aktive Geschwindigkeitsregelung mit Stop&Go-Funktion	○	○	○	410,-
	☞ nur mit „2TB“ Steptronic Sport Getriebe	○			
	in Verbindung mit „ZGI“ Innovations-Paket	○	○	○	-, -
508	Park Distance Control (PDC) akustische und optische Abstandswarnung im Front- und Heckbereich	○	○	●	590,-
	in Verbindung mit „7LF“ Modell M Sport, „7LC“ Modell Advantage, „7LD“ Modell Sport Line	○	○		-, -
5DM	Parking Assistant Kamera- und ultraschallbasiertes Assistenzsystem bestehend aus Parkassistent, Rückfahrassistent, Einparkhilfe Seite und Rückfahrkamera	○	○		1.010,-
	☞ nicht mit „508“ Park Distance Control (PDC)			○	420,-
	in Verbindung mit „7LF“ Modell M Sport, „7LC“ Modell Advantage, „7LD“ Modell Sport Line	○	○		420,-
5AS	Driving Assistant kamerabasiertes Fahrerassistenzsystem: Spurverlassenswarnung, Personenwarnung mit City-Anbremsfunktion und Auffahrwarnung mit City-Anbremsfunktion, Querverkehrswarnung hinten	○	○	○	755,-
	☞ nur mit „508“ Park Distance Control (PDC), „5DM“ Parking Assistant, „430“ Innen- und Außenspiegelpaket	○	○	○	
	in Verbindung mit „ZGI“ Innovations-Paket	○	○	○	-, -

FUNKTIONALITÄT		Z4 sDrive20i	Z4 sDrive30i	Z4 M40i	EUR ohne MwSt.
563	Lichtpaket	●	●	●	Serie
	Zweistufige Bremsleuchten	●	●	●	Serie
	Dynamische Bremsleuchten	●	●	●	Serie
	3. Bremsleuchte	●	●	●	Serie
	LED-Scheinwerfer	●	●	●	Serie
	Leuchtweitenregulierung	●	●	●	Serie
	Tagfahrlicht	●	●	●	Serie
	Begrüßungslicht	●	●	●	Serie
	Heimleuchten	●	●	●	Serie
	Heckleuchten in LED-Technik	●	●	●	Serie
	Nebelschlussleuchten	●	●	●	Serie
	Scheibenwaschdüsen beheizt	●	●	●	Serie
	Wärme-/Sonnenschutzverglasung	●	●	●	Serie
	Klimaanlage	●	●	●	Serie
	Mikro-/Aktivkohlefilter	●	●	●	Serie
	Heckscheibe, Glas	●	●	●	Serie
	Sonnenblenden	●	●	●	Serie
	Steckdose (12 V)	●	●	●	Serie
	Car-/Key-Memory	●	●	●	Serie
	Fensterheber, elektrisch	●	●	●	Serie
Center-Lock-Schalter	●	●	●	Serie	
Schließsystem mit Zentralverriegelung	●	●	●	Serie	
Batterie im Gepäckraum	●	●	●	Serie	
4UR	Ambientes Licht	○	○	●	250,-
	in Verbindung mit „7LF“ Modell M Sport, „7LD“ Modell Sport Line	○	○		-, -
552	Adaptiver LED-Scheinwerfer LED-Technologie für Akzentleuchte, Abblend- und Fernlicht, Tagfahrlicht, Adaptives Kurvenlicht inkl. variabler Lichtverteilung und Abbiegelicht, blendfreies Fernlicht	○	○	○	1.010,-
	♾ nur mit „5AC“ Fernlichtassistent, „5AS“ Driving Assistant SA 5AS: Produktregel „nur mit 544 / 5DF“ gilt nicht für Markt Österreich, 5AV, „5DF“ Aktive Geschwindigkeitsregelung mit Stop&Go-Funktion	○	○	○	
	in Verbindung mit „ZGI“ Innovations-Paket	○	○	○	-, -

FUNKTIONALITÄT

		Z4 sDrive20i	Z4 sDrive30i	Z4 M40i	EUR ohne MwSt.
5AC	Fernlichtassistent automatisches Ein- und Ausschalten des Fernlichtes abhängig von der Verkehrssituation	o	o	o	135,-
	☞ nur mit „430“ Innen- und Außenspiegelpaket, „431“ Innenspiegel, automatisch abblendend	o	o	o	
	in Verbindung mit „552“ Adaptiver LED-Scheinwerfer inkl. Scheinwerfer-Waschanlage, „ZGI“ Innovations-Paket	o	o	o	-, -
431	Innenspiegel, automatisch abblendend	o	o	●	150,-
	in Verbindung mit „7LF“ Modell M Sport, „430“ Innen- und Außenspiegelpaket, „7LC“ Modell Advantage, „7LD“ Modell Sport Line	o	o		-, -
430	Innen- und Außenspiegelpaket inkl. elektrischer Anklappfunktion	o	o		420,-
				o	270,-
	☞ nur mit „431“ Innenspiegel, automatisch abblendend	o	o	o	
	in Verbindung mit „ZGI“ Innovations-Paket	o	o	o	-, -
534	Klimaautomatik mit 2-Zonen-Regelung	o	o	●	505,-
	in Verbindung mit „7LF“ Modell M Sport, „7LC“ Modell Advantage, „7LD“ Modell Sport Line	o	o		-, -
319	Integrierte Universal-Fernbedienung	o	o	o	220,-
	☞ nur mit „430“ Innen- und Außenspiegelpaket, „431“ Innenspiegel, automatisch abblendend	o	o	o	
322	Komfortzugang schlüsselloser Zugang zum Fahrzeug (Fahrertür, Beifahrertür und Gepäckraumdeckel); inkl. Vorfeldbeleuchtung in den Türaußengriffen; inkl. berührungslosem Öffnen des Gepäckraumdeckels mittels Sensor unter Stoßfänger hinten	o	o	o	505,-
	☞ nur mit „32Z“ Entfall BMW Digital Key	o	o	o	
	in Verbindung mit „Z70“ Österreich-Paket	o	o	o	-, -
32Z	Entfall BMW Digital Key bis voraussichtlich 11/2021	o	o	o	-65,-
	☞ nur mit „322“ Komfortzugang	o	o	o	
302	Alarmanlage zur Überwachung der Türen, Front- und Heckklappe; inkl. Innenraumschutz, Neigungsalarmgeber und Notstromsirene	o	o	o	420,-
	in Verbindung mit „ZGA“ Business-Paket Plus, „6U3“ BMW Live Cockpit Professional inkl. Alarmanlage, „ZGI“ Innovations-Paket	o	o	o	-, -

		PASSIVE SICHERHEIT			EUR ohne MwSt.
		Z4 sDrive20i	Z4 sDrive30i	Z4 M40i	
		●	●	●	Serie
		●	●	●	Serie
		●	●	●	Serie
		●	●	●	Serie
		●	●	●	Serie
		●	●	●	Serie
		●	●	●	Serie
		●	●	●	Serie
		●	●	●	Serie
2VB	Reifendruck-Kontrolle	●	●	●	Serie
	Reifen Pannen Anzeige	●	●	●	Serie
	Stoßfängersystem	●	●	●	Serie
	Stoßfängersystem, reversible Oberflächen	●	●	●	Serie
428	Warndreieck mit Erste-Hilfe-Set	●	●	●	Serie
	Crash-Sensor	●	●	●	Serie
478	Kindersitzbefestigung i-Size für Beifahrer	●	●	●	Serie
2VC	Reifenpannenset	○	○	●	40,-

BMW SERVICES



BMW Paket Care.

Stellen Sie sich vor, Sie fahren mit Ihrem BMW zum Service und wissen bereits, dass Ihnen die Rechnung egal sein kann. Denn mit dem BMW Paket Care sind Ihre Servicekosten für die von Ihnen gewählte Laufzeit bereits erledigt. Und nicht nur das, zusätzlich besteht eine Versicherung für die Mangelbeseitigung in Österreich für das 3. und 4. Jahr ab Erstzulassung bis zum Erreichen einer Fahrleistung von 120.000 km. Das bedeutet für Sie, mit Ihrer nächsten Servicerechnung können Sie machen, was Sie wollen. Bezahlen müssen Sie sie jedenfalls nicht.

Ihr BMW Partner informiert Sie gerne!
Infos auch auf www.bmw.at/paketcare



BMW Serviceleistungen. Service, der mitdenkt.

Ihr BMW verfügt über das Wartungssystem Condition Based Service (bedarfsorientierte Wartung). Über die Servicebedarfsanzeige werden Sie rechtzeitig auf den nächsten Servicezeitpunkt hingewiesen, wie z. B. den Wechsel des Motoröls oder die Erneuerung der Bremsbeläge. Sie sind somit nicht an regelmäßige Termine oder eine bestimmte Kilometerzahl gebunden.

Der nächste Servicetermin errechnet sich aus Ihrer individuellen Fahrweise. Durch Condition Based Service können Sie also Zeit und Geld sparen.

Erfahren Sie mehr über die umfangreichen BMW Serviceleistungen auf www.bmw.at



Individuell finanzieren und versichern*. Mit BMW Financial Services.

Sie wünschen sich für Ihren BMW die passende Finanzierung und einen Rundum-Versicherungsschutz? BMW Financial Services bietet Ihnen ein maßgeschneidertes Konzept für Leasing, Finanzierung und Versicherung - individuell abgestimmt auf Ihre Bedürfnisse und Ihr Budget. Die optimale Lösung aus einer Hand.

Weitere Informationen und aktuelle Angebote erhalten Sie unter www.bmw.at/finanzieren



Guter Service ist unabhängig von Ort und Zeit. My BMW Service.

Erfahren Sie Service neu. Jederzeit. Von überall. My BMW Service bietet Ihnen eine Vielzahl an Angeboten, die Ihnen das Leben leichter machen. Angefangen von der Online Terminvereinbarung Ihres Servicetermins, über die Vernetzung Ihres BMWs mit der My BMW App, bis hin zur kontaktlosen Serviceannahme zur Vermeidung von Wartezeiten und der Smart Video Communication für maximale Transparenz zusätzlicher Servicearbeiten. Unsere digitalen Serviceangebote sind auf Ihre Bedürfnisse und Wünsche angepasst.

Weitere Informationen erhalten Sie unter www.bmw.at/mybmwservice

* Leasing: BMW Austria Leasing GmbH (GISA-Zahl: 17752213)/Kredit: BMW Austria Bank GmbH (GISA-Zahl: 27506349), Siegfried-Marcus-Straße 24, 5020 Salzburg, Versicherungsvermittlung in der Form Versicherungsagent als Nebengewerbe mit der Berechtigung zum Empfang von Prämien. Agenturverhältnis mit Generali Versicherung AG (BMW Austria Leasing GmbH und BMW Austria Bank GmbH). Mit AXA France VIE S.A. und der AXA France IARD S.A. (Terrasses de l'Arche 313, 92727 Nanterre Cedex) wurde ein Gruppenversicherungsvertrag abgeschlossen, in dessen Rahmen Leasingrestschuldversicherungen/Kreditrestschuldversicherungen abgeschlossen werden können. Angebot freibleibend. Druckfehler, Änderungen und Irrtümer vorbehalten.

ORIGINAL BMW ZUBEHÖR



18" M Leichtmetallräder
Doppelspeiche 798 M,
Orbitgrau

Allwetter-Fußmatten vorn

Die passgenauen, strapazierfähigen BMW Allwetter-Fußmatten mit hochgezogenem Rand und formschönem Design schützen den Fußraum vor Feuchtigkeit und Schmutz. Die Fußmatten sind in Schwarz optisch passend zur Interieurwelt gestaltet und unterstreichen so den individuellen Charakter des Fahrzeugs.



17" Leichtmetallräder V-Speiche 768,
Ferricgrau

ORIGINAL BMW ZUBEHÖRPreise in €
inkl. 20%
MwSt.

Bei den nachfolgend aufgeführten Winterkompletttradsätzen handelt es sich um Mindestgrößen (Dimensionen).
Über das komplette Angebots-Sortiment informiert Sie gerne Ihr BMW Partner.

Winter-Kompletttradsatz (4 Stück)**auf
Anfrage****17" Leichtmetallräder V-Speiche 768, Ferricgrau**

Bridgestone Bereifung vorn: 7,5J × 17 / Bereifung 225/50 R17, hinten: 8J × 17 / Bereifung 225/50 R17

18" M Leichtmetallräder Doppelspeiche 798 M, Orbitgrau

Continental Bereifung vorn: 8,5J × 18 / Bereifung 255/40 R18, hinten: 9J × 18 / Bereifung 255/40 R18

Carcover

für Innen- und Außenbereich (Wasserundurchlässigkeit, Schutz vor Schmutz und Kratzern)

195,00

Nabenabdeckung

83,00

Ventilkappen

Satz Ventilkappen (4x) mit BMW Logo oder BMW M Logo

18,90

Allwetter-Fußmatten

vorn

74,00

BMW Z4 ROADSTER

sDrive20i

sDrive30i

M40i

Gewicht

Leergewicht EG ¹	kg	1495 [1505]	[1505]	[1630]
Zulässiges Gesamtgewicht	kg	1725 [1740]	[1740]	[1860]
Zuladung	kg	305 [310]	[310]	[305]
Gepäckraumvolumen	l	281	281	281

Motor²

Zylinder/Ventile		4/4	4/4	6/4
Hubraum	cm ³	1998	1998	2998
Nennleistung/ Nenn Drehzahl	kW (PS)/ 1/min	145 (197)/4500 – 6500	190 (w)/5000 – 6500	250 (340)/5000 – 6500
Max. Drehmoment/Drehzahl	Nm/1/min	320/1450 – 4200	400/1550 – 4400	500/1600 – 4500

Kraftübertragung

Antriebsart		Hinterrad	Hinterrad	Hinterrad
Seriengertriebe		6-Gang Manuell	8-Gang Steptronic Sport	8-Gang Steptronic Sport

Fahrleistung

Höchstgeschwindigkeit	km/h	241 [240]	[250] ⁴	[250] ⁴
Beschleunigung 0–100 km/h	s	6,8 [6,6]	[5,4]	[4,5]

Verbrauch^{2,3} – Alle Motoren erfüllen die Euro 6d Abgasnorm

Kombiniert (WLTP)	l/100 km	7,2–7,1 [7,2–7,1]	[7,3–7,1]	[8,0–7,9]
CO ₂ -Emissionen kombiniert (WLTP)	g/km	165–161 [165–161]	[166–161]	[182–181]
Tankinhalt, ca.		52	52	52

Räder/Reifen

Reifendimension		225/50 R 17 94 W vorn 255/45 R 17 98 W hinten	225/50 R 17 94 W vorn 255/45 R 17 98 W hinten	255/40 ZR 18 95 Y vorn 275/40 ZR 18 99 Y hinten
Raddimension		7,5J x17 vorn 8,5J x17 hinten	7,5J x17 vorn 8,5J x17 hinten	9J x18 vorn 10J x18 hinten
Material		Leichtmetall	Leichtmetall	Leichtmetall

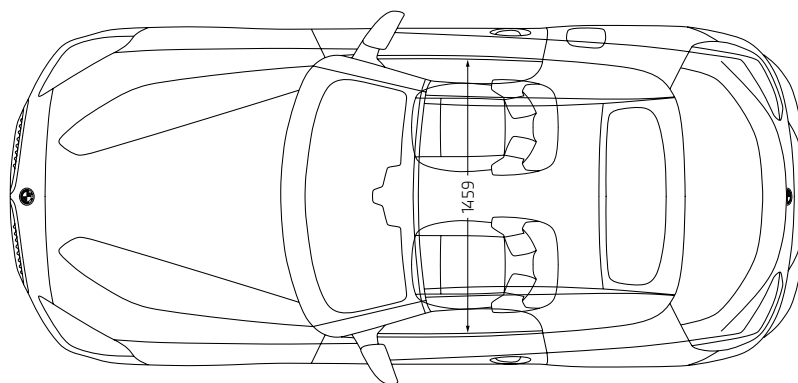
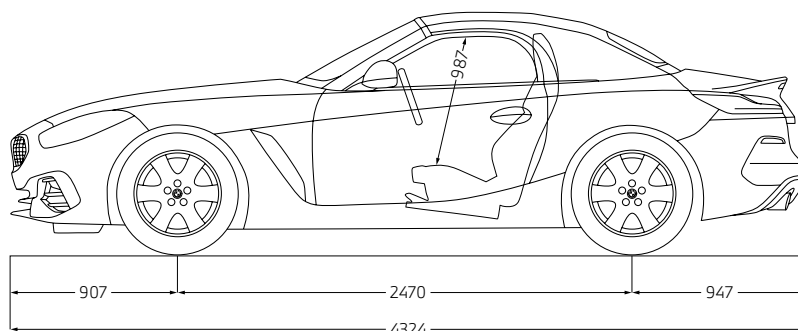
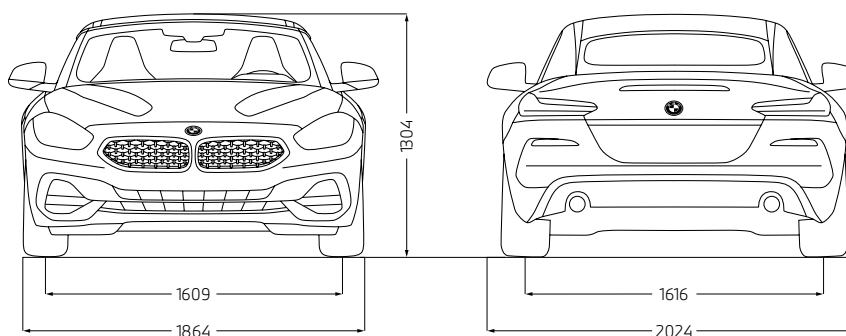

Angaben in [] gelten für Fahrzeuge mit Steptronic Getriebe.
Alle Maßangaben der technischen Zeichnung in Millimeter.

¹ Das EG-Leergewicht bezieht sich auf ein Fahrzeug mit serienmäßiger Ausstattung und beinhaltet keine Sonderausstattungen. Im Leergewicht sind 90 % Tankfüllung sowie 75 kg für den Fahrer berücksichtigt. Optionale Ausstattungen können das Gewicht des Fahrzeugs, die Nutzlast sowie bei Einfluss auf die Aerodynamik die Höchstgeschwindigkeit verändern.

² Angaben zu Leistung für Benzinmotoren beziehen sich auf den Betrieb mit ROZ 98 Kraftstoff. Angaben zu Verbrauch beziehen sich auf den Betrieb mit Referenzkraftstoff gemäß VO (EU) 2007/715. Kraftstoffqualitäten bleifrei ROZ 91 und höher mit einem maximalen Ethanol-Anteil von 10 % (E10) sind zulässig. BMW empfiehlt die Verwendung von Superbenzin bleifrei ROZ 95.

³ Die angegebenen Verbrauchs- und CO₂-Angaben wurden nach dem vorgeschriebenen Messverfahren des WLTP-Zyklus (World Harmonized Light Duty Vehicles Test Procedure) gemäß VO (EG) Nummer 715/2007 und VO (EU) 2017/1151 ermittelt. Die Angaben beziehen sich grundsätzlich auf ein Fahrzeug mit Basisausstattung. Allenfalls gewählte Sonderausstattungen, die durch den Hersteller als Ersatz von Teilen der Grundausstattung geliefert werden, können diese Werte erhöhen und differieren diese daher auch je nach Modell und Motorisierung. Darüber hinaus können auch nachträgliche Sonderausstattungen und Zubehör relevante Fahrzeugparameter, wie z.B. Gewicht, Rollwiderstand und Aerodynamik verändern und sich dadurch abweichende Verbrauchswerte und CO₂-Emissionen ergeben. Für die Bemessung von Steuern und anderen fahrzeugbezogenen Abgaben, die (auch) auf den CO₂-Ausstoß abstellen, können daher andere als die hier angegebenen Werte gelten. Die Angaben beziehen sich daher nicht auf das konkrete Fahrzeug und sind nicht Bestandteil des Angebots, sondern dienen allein Vergleichszwecken zwischen den verschiedenen Fahrzeugtypen. Weitere Informationen zum WLTP-Messverfahren finden Sie unter: <https://www.bmw.at/de/topics/fascination-bmw/efficient-dynamics/consumption-emissions.html>. Die CO₂-Effizienzangaben ergeben sich aus der Richtlinie 1999/94/EG sowie dem PKW-VIG und verwenden die Verbrauchs- und CO₂-Werte, welche im Zuge des Genehmigungsverfahrens ermittelt wurden, zur Einstufung. Ein Leitfaden über den Kraftstoffverbrauch, Stromverbrauch und die CO₂-Emissionen, der Daten für alle neuen Personenkraftwagenmodelle enthält, ist kostenlos an allen Verkaufsorten erhältlich. Der Kraftstoffverbrauch bzw. der Stromverbrauch und der CO₂-Ausstoß eines Fahrzeugs sind nicht nur von der effizienten Ausnutzung des Kraftstoffes durch das Fahrzeug, sondern auch vom Fahrstil sowie von anderen nicht technischen Faktoren abhängig. CO₂ ist das für die Erderwärmung hauptsächlich verantwortliche Treibhausgas. Darüber hinaus können weitere Details zum konkreten Fahrzeug der beim Händler aufliegenden Typengenehmigung entnommen werden.

⁴ Elektronisch abgeregelt.

Die Angaben Kraftstoffverbrauch, CO₂-Emissionen und Effizienzklasse gelten in Abhängigkeit von der gewählten Räderkategorie und Sonderausstattung. Den fahrzeugindividuellen Verbrauchswert nach NEFZ und WLTP erhalten Sie im BMW Online-Konfigurator unter www.bmw.at/konfigurator oder bei Ihrem BMW Partner.

Die technischen Daten, Verbrauchswerte und Anhängelasten beziehen sich nur auf ein Fahrzeug mit ab Werk verbauter Serien- und Sonderausstattung. Nachträglich verbaute Zubehör- bzw. Anbauteile sind nicht berücksichtigt.

GUT FÜR ÖSTERREICH.

Die BMW Group.
Gemeinsam stark für unser Land.

Steyr



BMW Motoren GmbH
Dieselmotoren-Entwicklungszentrum



Salzburg

BMW Vertriebs GmbH
BMW Austria GmbH
BMW Financial Services
Alphabet Austria Fuhrparkmanagement

Österreichweit über 60 starke
Handelspartner & Servicepartner!



Ihr Kauf eines BMW oder MINI
ist eine Investition in den
Wirtschaftsstandort Österreich!

Die BMW Group in Österreich ...

- sichert hierzulande direkt über 5.200 und indirekt weit über 8.000 Jobs.
Seit vielen Jahren gehören wir in Österreich auch zu den beliebtesten Arbeitgebern des Landes.
- stärkt den Standort Österreich auch in Zukunft.
2020 wurde der BMW Group Campus Salzburg fertiggestellt – das neue Headquarter für Zentral- und Südosteuropa.
- lässt in Österreich auch Automobile produzieren.
Seit über 17 Jahren werden in unserem Land Premium-Fahrzeuge gebaut - seit 2003 mehr als 1,4 Millionen.
Aktuell werden der BMW Z4 und der BMW 5er in Österreich für den Weltmarkt produziert.
- investiert nachhaltig und seit Jahrzehnten in unser Land.
Seit 1977 investierte man sage und schreibe 7,8 Milliarden Euro in den Wirtschaftsstandort Österreich. Das entspricht einer halben Million Euro Tag für Tag – und das seit über 40 Jahren. Allein 2020 waren es 367 Millionen.
- ist mit 18.381 Zulassungen der erfolgreichste Premiumhersteller Österreichs.
- zählt zu den umsatzstärksten Unternehmen in Österreich.
2020 erzielte die BMW Group in Österreich über 5,8 Milliarden Euro Umsatz. Mit einem Exportüberschuss von 1,3 Milliarden Euro entlastete man im letzten Jahr erneut die österreichische Handelsbilanz signifikant. Das Einkaufsvolumen bei österreichischen Lieferanten betrug 2020 über 1 Milliarde Euro.

Das BMW Group Werk Steyr ...

- produzierte im Jahr 2020 knapp 1 Million innovative Motoren.
Das bedeutet, dass weltweit jeder zweite neue BMW und MINI mit einem Motor aus Österreich unterwegs ist.
- investiert massiv in Forschung und Entwicklung.
So forschen wir beispielsweise umfassend, um Motoren immer noch effizienter und sparsamer zu machen.
- entwickelt auch wichtige Komponenten für Elektromobilität.
- bezieht 80 % seines Energiebedarfs aus regenerativen Energiequellen.
Bei Strom sind es schon heute 100 %. Und jährlich werden so viele Metallabfälle recycelt, dass man damit zweimal den Eiffelturm bauen könnte.
- spart durch computergesteuerte und umweltschonende Kalttest-Verfahren des Motors 165.000 Liter Kraftstoff im Jahr. Das entspricht 400.000 kg CO₂.



**BMW
GROUP**



**BMW GROUP.
GUT FÜR ÖSTERREICH.**



YOUR WORLD. MY BMW.

JETZT DIE MY BMW APP
HERUNTERLADEN.

Die direkte Verbindung zu Ihrem Fahrzeug und zur Welt von BMW: Mit der neuen My BMW App ganz bequem den Fahrzeugstatus checken, auf Funktionen aus der Ferne zugreifen, einen Servicetermin vereinbaren, Fahrten planen und vieles mehr – so wird die App zu Ihrem täglichen Mobilitätsbegleiter.

Probieren Sie es gleich aus und installieren Sie die **My BMW App** aus Ihrem App-Store.



Schon gewusst?

Wenn Sie sich einmalig mit der My BMW App im Fahrzeug anmelden, passen sich alle personalisierten Einstellungen wie z. B. Sitz, Außenspiegel und Navigation über Ihr Profil bei jeder Fahrt automatisch an Sie an.

Voraussetzung ist die Ausstattung ConnectedDrive Services und ein kompatibles Smartphone. Die Verfügbarkeit und die Funktionen der My BMW App sind abhängig vom Fahrzeugmodell und können je nach Markt variieren. Detaillierte Informationen erhalten Sie unter www.bmw.at

